

208908

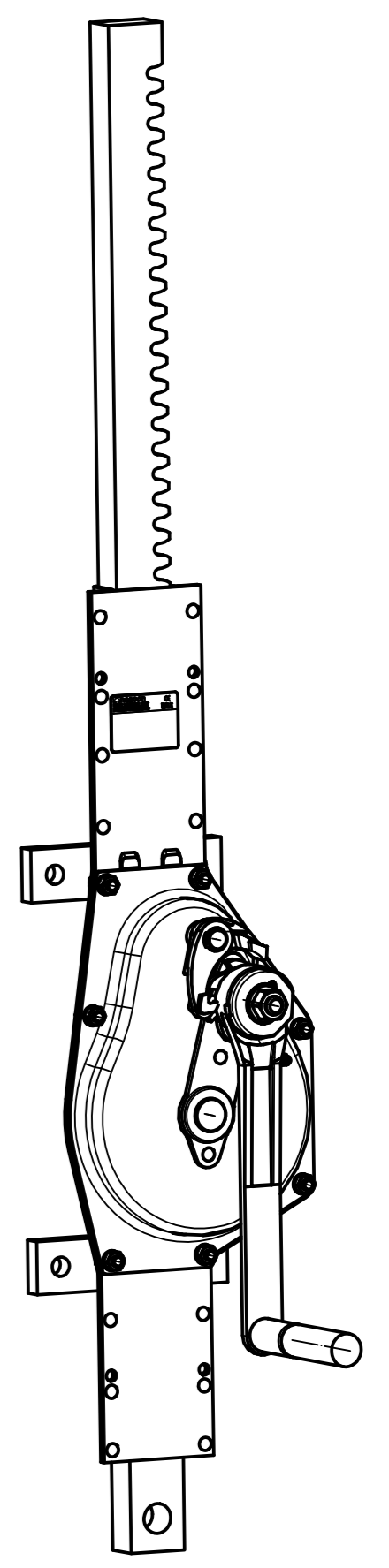
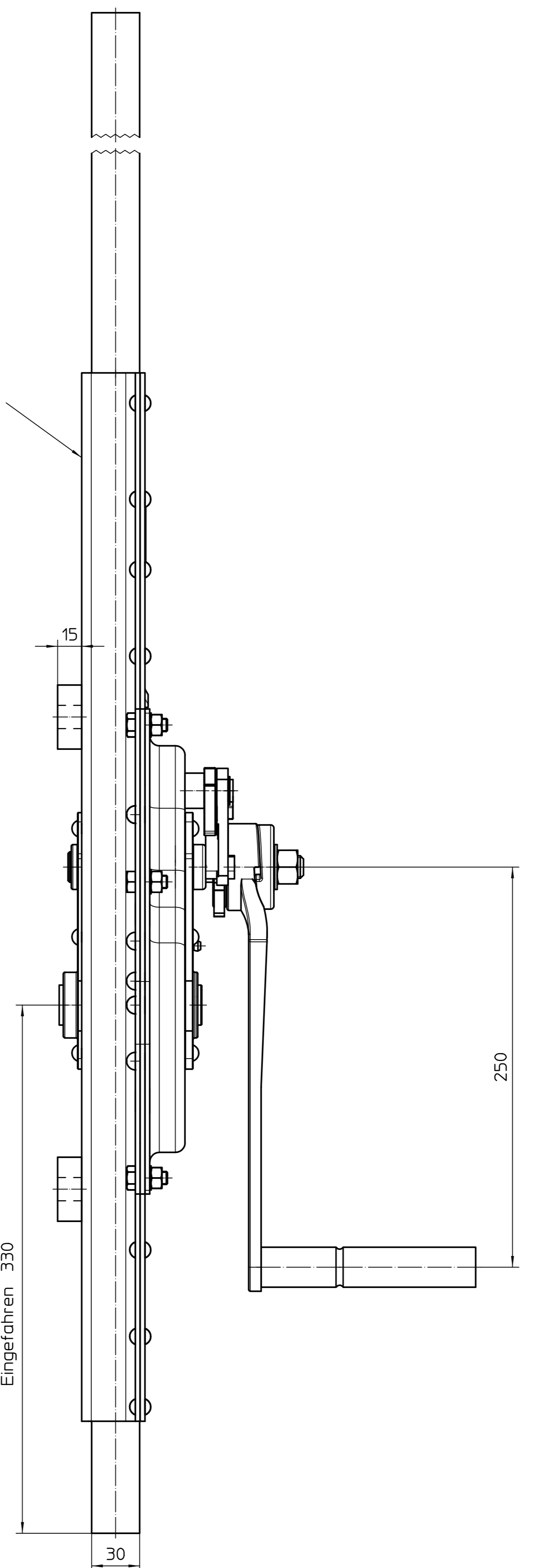

Maßstab 1:5

Typ(e) 449 SC Technische Daten/Technical data/Caractéristiques techniques

zul. Last (Druck) / Adm. Load (pressure) / Charge autorisée (pression)	kN	30
Bauhöhe / Overall height / Hauteur totale	mm	1150
Hub / Lift / Course	mm	700
Kurbelradius / Crank radius / Rayon de manivelle	mm	250
Hub pro Kurbelumdrehung / Lift per crank turn / Course par tour de manivelle	mm	8
Kurbeldruck / Crank force / Effort manivelle	N	250
Übersetzung / Gear ratio / Rapport		9,5
Wirkungsgrad / Efficiency / Efficacité		0,65
Gewicht / Weight / Poids	kg	23,3

Optional: Kurbelausführung mit doppelwirkender Sperre  
 Zul. Last Druck 30 kN  
 Zul. Last Zug 50 kN

Kommissions-Nr.	Oberfläche DN ISO 1302	Allgemeintoleranz ISO 2768-CL-E	Maßstab 1:2	FERTIGUNGSZEICHNUNG	Gewicht kg				
Schutzvermerk ISO 16016 beschließen	☞	Status freigegeben	Werkstoff						
		03.12.19 Datum	Name	Containerwinde Typ 449 SC 5					
		24.03.05 Bearb.	Eller						
		24.03.05 Gepr.	Eller						
		18.05.05 Norm.	Eller						
		Schw.Fr.							
4 3490	09.10.19	Seus	haacon hebeltechnik gmbh	Klassifizierungs-Nr.	Blatt				
3 3365	26.10.09	Natterer	Josef-Haanann-Strasse 6	66600	44982015				
2 3319	23.03.07	Eller	D-97896 Freudenberg/Main						
Zust.	Änderung	Datum	Name	Ursprung	205206	Ersatz für	44992015	Ers. durch	